

誤

JHS 覆工背面空洞注入材の試験方法(案) 付図



図-1 試験装置(充填性試験)



図-2 試験装置(非逸走性試験)

正しい内容は、非漏出性試験

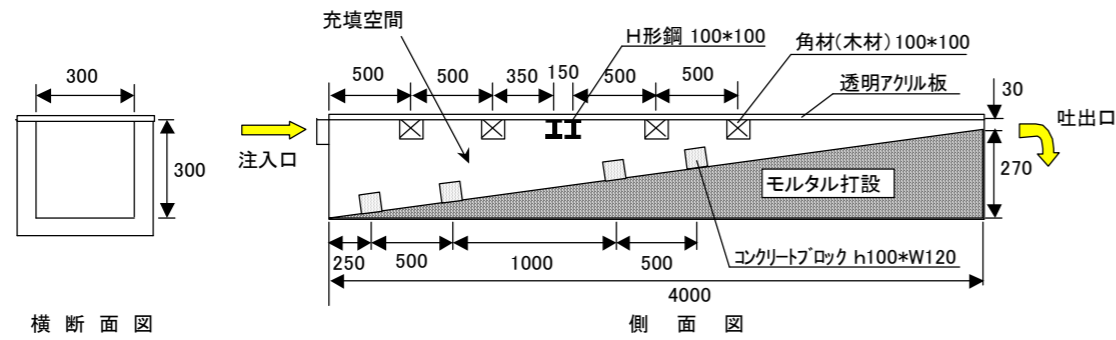

図-3 試験装置(水中分離抵抗性試験)

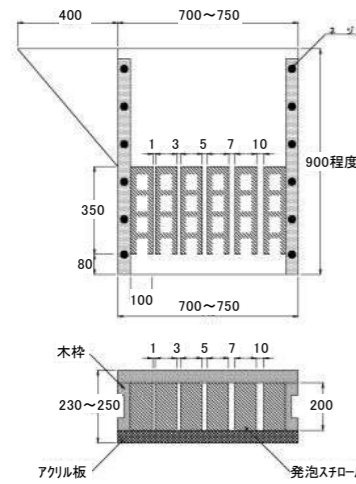

図-4 試験装置(非収縮性試験)

正

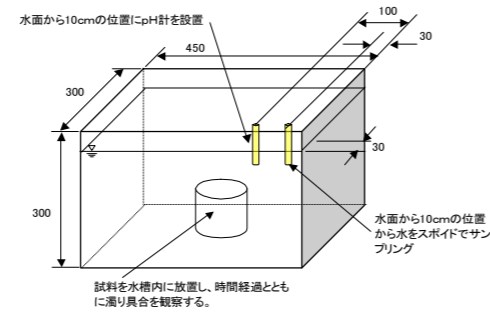
JHS 覆工背面空洞注入材の試験方法(案) 付図

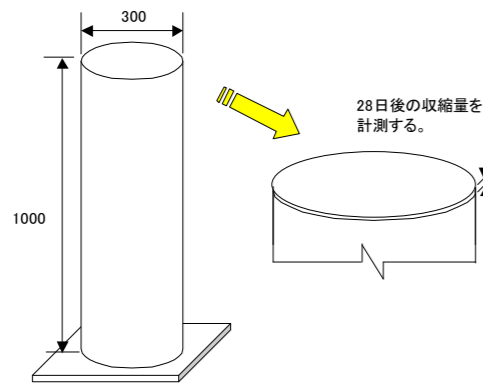

図-1 試験装置(充填性試験)



図-2 試験装置(非漏出性試験)

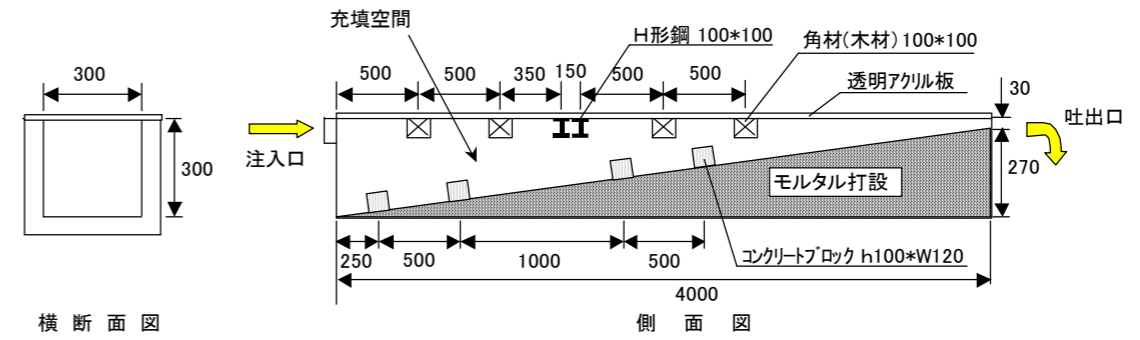

図-3 試験装置(水中分離抵抗性試験)

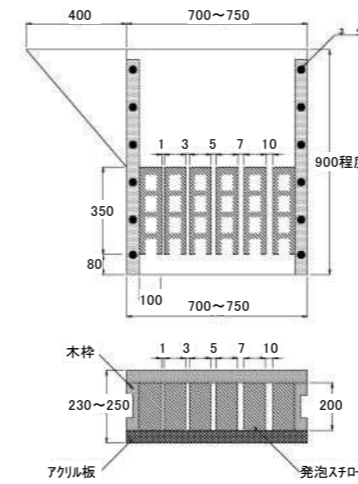
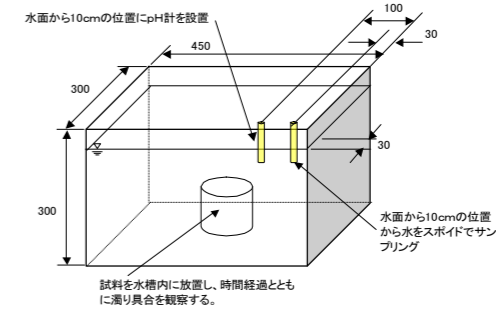
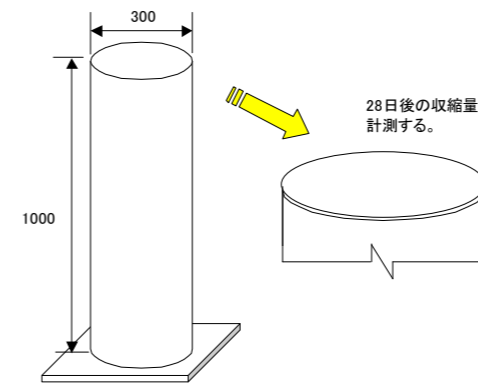

図-4 試験装置(非収縮性試験)

備考